

在庫状況や納期について、十分確認をしたうえで見積書の提出をお願いします。

契約番号 5083000142

見積書提出期限 令和8年6月9日(火)午後3時まで FAX送付先 0545-53-0909
見積参加対象者 富士市物品の買入れ等競争入札参加資格者で、富士市内の本社または支店、営業所での登録者

パーティション ほか (吉原第二中学校) 仕様書

1. メーカー及び品番、数量

品名	数量	単価(税別)	金額(税別)
メラミンパーティション アイリスチトセ BWP1218-KM	3台		
安定脚 アイリスチトセ SPB-AK-B	6個		
運搬搬入、設置	1式		
小計			
取引に係る消費税及び地方消費税の額(10%)			
合計			

見 積 書

(あて先) 富士市長 令和 年 月 日

住所
氏名 印

上記のとおり見積りします。

(太線の中を記入して見積書として提出してください。)

[条件]

- ・運搬搬入、設置に係る費用を含むこと。旧品撤去なし。
 - ・1台のパーティションにつき2個の安定脚を取り付け、自立する状態で南校舎1階相談室に搬入すること。
 - ・搬入日時は事前に学校と協議のうえ決定すること。
 - ・梱包材等は持ち帰り処分すること。
- ※搬入日時に関する連絡先：吉原第二中学校 黒川 TEL51-1115
※仕様に関する連絡先：学校管理課 植松 TEL55-2866

2. 納入期限 令和8年8月28日(金)
3. 納入場所 吉原第二中学校
4. 予算執行課 学校管理課

同等品可	・規格、仕様が同等であること。 連絡先：学校管理課 植松 TEL55-2866		
	同等品の場合、担当者にカタログ等を提示し承認を得たうえで見積書を提出のこと。同等品確認は即日回答はできません。上記品名欄にメーカー・品番を記載し、下記に <u>確認した日付、担当者名を必ず記入</u> すること。		
	確認日	月 日	承諾済担当名



☆富士市ではグリーン購入法に基づき環境負荷の低い物品等の購入を推進しています。
☆印刷についてはグリーン購入法の「印刷役務」の基準を満たすこと。

在庫状況や納期について、十分確認をしたうえで見積書の提出をお願いします。

契約番号 5083000143

見積書提出期限 令和8年6月9日(火)午後3時まで

FAX送付先 53-0909

見積参加対象者 富士市物品の買入れ等競争入札参加資格者で、富士市内の本社または支店、営業所での登録者

中学生の音楽鑑賞DVD(岳陽中学校) 仕様書

1. メーカー及び品番、数量

品名	数量	単価(税別)	金額(税別)
令和7年度改訂 中学生の音楽鑑賞DVD ビクターエンタテインメント NZS-930(全14枚)	1組		
小計			
取引に係る消費税及び地方消費税の額(10%)			
合計			
見 積 書			
富士市長様		令和	年 月 日
	住所		
	氏名		印
上記のとおり見積りします。			

(太線の中を記入して見積書として提出してください。)

[条件]

- ・運搬搬入にかかる費用を含むこと。旧品撤去なし。
- ・南校舎2階音楽室Aに搬入すること。エレベーターなし。
- ・納入日時は事前に学校と協議のうえ決定すること。
- ・梱包材等は持ち帰り処分すること。

※搬入日時等に関する連絡：岳陽中学校 勝又 TEL71-7955

※仕様に関する問い合わせ：学校管理課 植松 TEL55-2866

2. 納入期限 令和8年8月28日(金)

3. 納入場所 岳陽中学校

4. 予算執行課 学校管理課

同等品可	・規格、仕様が同等であること。 ・教育芸術社音楽教科書準拠であること。 連絡先：岳陽中学校 勝又 TEL71-7955		
	同等品の場合、担当者にカタログ等を提示し許可を得たうえで見積書を提出のこと。 上記品名欄にメーカー・品番を記載し、下記に確認した日付、担当者名を必ず記入すること。		
	確認日	月 日	承諾済担当名



☆富士市ではグリーン購入法に基づき環境負荷の低い物品等の購入を推進しています。
☆印刷についてはグリーン購入法の「印刷役務」の基準を満たすこと。

在庫状況や納期について、十分確認をしたうえで見積書の提出をお願いします。

契約番号 5083000144

見積書提出期限 令和8年6月9日（火）午後3時まで FAX送付先 0545-53-0909
見積参加対象者 富士市物品の買入れ等競争入札参加資格者で、富士市内の本社での登録者

多言語音声翻訳機 仕様書

1. メーカー及び品番、数量

品名	数量	単価（税別）	金額（税別）
POCKETALK S2 グローバル通信（2年）モデル ホワイト	15台		
小計			
取引に係る消費税及び地方消費税の額（10%）			
合計			

見積書

（あて先）富士市長

令和 年 月 日

住所
氏名

印

上記のとおり見積りします。

（太線の中を記入して見積書として提出してください。）

〔条件〕

※同等品不可

・運搬搬入に係る費用を含むこと。

※仕様に関する問い合わせ先 学校教育課 鈴木・齋藤 TEL55-2869

2. 納入期限 令和8年7月10日（金）

3. 納入場所 学校教育課

4. 予算執行課 学校教育課



☆富士市ではグリーン購入法に基づき環境負荷の低い物品等の購入を推進しています。
☆印刷についてはグリーン購入法の「印刷役務」の基準を満たすこと。

在庫状況や納期について、十分確認をしたうえで見積書の提出をお願いします。

契約番号 5083000146

見積書提出期限 令和8年6月9日(火)午後3時まで FAX送付先 0545-53-0909
見積参加対象者 富士市物品の買入れ等競争入札参加資格者で、富士市内の本社での登録者

机用天板(中学校) 仕様書

1. メーカー及び品番、数量

品名	数量	単価(税別)	金額(税別)
机用天板 アイリスチトセ YED-601A型用 HTG	276枚		
小計			
取引に係る消費税及び地方消費税の額(10%)			
合計			

見積書

(あて先) 富士市長

令和 年 月 日

住所
氏名

印

上記のとおり見積りします。

(太線の中を記入して見積書として提出してください。)

[条件]

- 各学校への運搬搬入に係る費用を含むこと。
- 納入一覧のとおり、各学校の1階昇降口に納入すること。
- 落札後、学校管理課に納入スケジュールを提出すること。

※仕様に関する問い合わせ

学校管理課 植松 TEL 55-2866

2. 納入期限 令和8年8月24日(月)

3. 納入場所 市内中学校

4. 予算執行課 学校管理課

【納入一覧】

No.	学校名	所在地	数量
1	吉原第二中学校	今泉1955番地	140枚
2	吉原第三中学校	比奈2126番地	30枚
3	元吉原中学校	鈴川中町28番1号	10枚
4	富士中学校	中島320番地	21枚
5	田子浦中学校	中丸411番地	2枚
6	岩松中学校	松岡2353番地の1	10枚
7	鷹岡中学校	久沢713番地	10枚
8	岳陽中学校	伝法630番地	30枚
9	吉原北中学校	原田2259番地	20枚
10	富士川第一中学校	岩淵855番地の3	3枚
合計			276枚

同等品可	・規格、仕様、色が同等であること。 ・天板のサイズは、650mm×450mmであること。 連絡先：学校管理課 植松 TEL 55-2866		
	同等品の場合、担当者に資料(カタログのコピー等)を提示し、承認を得たうえで見積書を提出のこと。同等品の確認は即日回答はできません。上記品名欄にメーカー・品番を記載し、下記に確認した日付、担当者名を必ず記入すること。		
確認日	月	日	承諾済担当名



☆富士市ではグリーン購入法に基づき環境負荷の低い物品等の購入を推進しています。
☆印刷についてはグリーン購入法の「印刷役務」の基準を満たすこと。

在庫状況や納期について、十分確認をしたうえで見積書の提出をお願いします。

契約番号 5083000147

見積書提出期限 令和8年6月9日(火)午後3時まで FAX送付先 0545-53-0909
見積参加対象者 富士市物品の買入れ等競争入札参加資格者で、富士市内の本社での登録者

机用天板(小学校) 仕様書

1. メーカー及び品番、数量

品名	数量	単価(税別)	金額(税別)
机用天板 アイリスチトセ YED-601A型用 HTG	204枚		
小計			
取引に係る消費税及び地方消費税の額(10%)			
合計			

見積書

(あて先) 富士市長

令和 年 月 日

住所
氏名

印

上記のとおり見積りします。

(太線の中を記入して見積書として提出してください。)

[条件]

- 各学校への運搬搬入に係る費用を含むこと。
- 納入一覧のとおり、各学校の1階昇降口に納入すること。
- 落札後、学校管理課に納入スケジュールを提出すること。

※仕様に関する問い合わせ

学校管理課 植松 TEL55-2866

2. 納入期限 令和8年8月24日(月)

3. 納入場所 市内小学校

4. 予算執行課 学校管理課

【納入一覧】			
No.	学校名	所在地	数量
1	吉原小学校	高嶺町6番1号	5枚
2	今泉小学校	今泉3丁目17番1号	45枚
3	東小学校	西船津220番地	20枚
4	須津小学校	中里1019番地	52枚
5	富士第二小学校	横割1丁目8番1号	10枚
6	岩松小学校	松岡850番地	10枚
7	鷹岡小学校	久沢2丁目3番1号	33枚
8	広見小学校	広見本町1番1号	10枚
9	富士南小学校	宮下551番地	1枚
10	天間小学校	天間50番地	10枚
11	青葉台小学校	一色295番地	8枚
		合計	204枚

同等品可	・規格、仕様、色が同等であること。 ・天板のサイズは、650mm×450mmであること。 連絡先：学校管理課 植松 TEL55-2866		
	同等品の場合、担当者に資料(カタログのコピー等)を提示し、承認を得たうえで見積書を提出のこと。同等品の確認は即日回答はできません。上記品名欄にメーカー・品番を記載し、下記に確認した日付、担当者名を必ず記入すること。		
確認日	月	日	承諾済担当名



☆富士市ではグリーン購入法に基づき環境負荷の低い物品等の購入を推進しています。
☆印刷についてはグリーン購入法の「印刷役務」の基準を満たすこと。

在庫状況や納期について、十分確認をしたうえで見積書の提出をお願いします。

契約番号 5083000148 (1/2)

見積書提出期限 令和8年6月9日(火)午後3時まで FAX送付先 0545-53-0909
見積参加対象者 富士市物品の買入れ等競争入札参加資格者で、富士市内の本社または支店、営業所での登録者

キッズコーナー ほか 仕様書

1. メーカー及び品番、数量

品名	数量	単価(税別)	金額(税別)
キッズコーナー 角コーナー オリバー S-0C-300-KSC	4台		
キッズコーナー ベンチ オリバー S-0C-300-B	1台		
キッズコーナー 入口 オリバー S-0C-300-EB	1台		
キッズコーナー 面ファスナーシート オリバー S-0C-300-MS	7枚		
ロビーチェア オリバー S-SB-802-B15 背なし A5 ランク張地	4台		
絵本スタンド TUK 115705	1台		
授乳カウチ オリバー S-SF-396-NB-C	1台		
オムツ替え台 オリバー S-SF-396-NB-CG	1台		
サイドテーブル オリバー S-TL-3520-NB	1台		
サインスタンド エヌケー NSS-FA3Y-WG	1台		
運搬搬入、設置	1式		
小計			
取引に係る消費税及び地方消費税の額(8%)			
合計			

見積書

(あて先) 富士市長

令和 年 月 日

住所
氏名

印

上記のとおり見積りします。

(太線の中を記入して見積書として提出してください。)



☆富士市ではグリーン購入法に基づき環境負荷の低い物品等の購入を推進しています。
☆印刷についてはグリーン購入法の「印刷役務」の基準を満たすこと。

契約番号 5083000148 (2/2)

[条件]

[キッズコーナークーナー式]

- ・全体のサイズがW2700×D1800×H350程度であること。
- ・防火製品であること。(防火製品タグのついた製品であること。)
- ・ベンチとマットが外れない一体型ユニットであること。
- ・マットは面ファスナーなどで連結し、ずれにくい仕様になっていること。
- ・マット裏はタッカー針が出ない設計であること。
- ・角コーナー、ベンチ、入口の張地は防災ビニールレザーとし、防汚、耐アルコール、抗菌、耐次亜塩素酸、難燃の機能を有すること。

[絵本スタンド]

- ・絵本の表紙が見えるものであること。

[授乳カウチ]

- ・W1000×D750×H810・SH400程度
- ・カウチタイプのチェアであること。
- ・張地は防災ビニールレザーとし、防汚、耐アルコール、抗菌、耐次亜塩素酸、難燃の機能を有すること。

[オムツ替え台]

- ・W850×D600×H600・SH430程度
- ・授乳カウチに座りながら使える高さであること。(授乳カウチの座高+30mm程度)
- ・張地は防災ビニールレザーとし、防汚、耐アルコール、抗菌、耐次亜塩素酸、難燃の機能を有すること。

[サインスタンド]

- ・上枠がカバーになっており、掲示物は上から出し入れが可能であること。

[その他]

- ・富士市斎場 待合ホールに納入すること。搬入、設置日時は富士市斎場長と協議のうえ決定すること。
- ・見積もりには運搬搬入、設置に係る費用を含むこと。旧品撤去なし。
- ・梱包材等は持ち帰り処分すること。

※斎場連絡先 富士市斎場 櫻井 Tel 36-0256

※仕様に関する問い合わせ先 市民課管理担当 山梨・米山 Tel 55-2746

2. 納入期限 令和8年8月17日(月)
3. 納入場所 富士市斎場
4. 予算執行課 市民課

同等品可	・規格、仕様が同等であること。 連絡先：市民課 山梨・米山 Tel 55-2746		
	同等品の場合、担当者にカタログ等を提示し承認を得たうえで見積書を提出のこと。同等品確認は即日回答はできません。上記品名欄にメーカー・品番を記載し、下記に確認した日付、担当者名を必ず記入すること。		
	確認日	月 日	承諾済担当名



☆富士市ではグリーン購入法に基づき環境負荷の低い物品等の購入を推進しています。
☆印刷についてはグリーン購入法の「印刷役務」の基準を満たすこと。

在庫状況や納期について、十分確認をしたうえで見積書の提出をお願いします。

契約番号 5083000149

見積書提出期限 令和8年6月9日(火)午後3時まで FAX送付先 0545-53-0909
見積参加対象者 富士市物品の買入れ等競争入札参加資格者で、富士市内の本社での登録者

保管庫(富士中学校) 仕様書

1. メーカー及び品番、数量

品名	数量	単価(税別)	金額(税別)
耐火金庫 ライオン KBJ-55S	1台		
運搬搬入、設置、耐震固定(部材含む)、旧品撤去	1式		
小計			
取引に係る消費税及び地方消費税の額(10%)			
合計			

見 積 書

(あて先) 富士市長 令和 年 月 日

住所
氏名 印

上記のとおり見積りします。

(太線の中を記入して見積書として提出してください。)

[条件]

- ・運搬搬入、設置、耐震固定(固定金具含む)、旧品撤去(耐火金庫1台 W635×D600×H1030)に係る費用を含むこと。
- ・校舎1階事務室に搬入すること。
- ・搬入日時は事前に学校と協議の上決定すること。
- ・搬入時の梱包材等は持ち帰り処分すること。

※搬入日時等の連絡：富士中学校 毛利 TEL61-1390

※仕様に関する問い合わせ：学校管理課 植松 TEL55-2866

2. 納入期限 令和8年8月28日(金)

3. 納入場所 富士中学校

4. 予算執行課 学校管理課

同等品可	・規格、仕様が同等であること。 ・横幅(W)が730mm以下であること。 連絡先：富士中学校 毛利 TEL61-1390		
	同等品の場合、担当者にカタログ等を提示し許可を得たうえで見積書を提出のこと。 上記品名欄にメーカー・品番を記載し、下記に確認した日付、担当者名を必ず記入すること。		
確認日	月	日	承諾済担当名



富士山と歩んだ60年
次の未来へ

☆富士市ではグリーン購入法に基づき環境負荷の低い物品等の購入を推進しています。
☆印刷についてはグリーン購入法の「印刷役務」の基準を満たすこと。

在庫状況や納期について、十分確認をしたうえで見積書の提出をお願いします。

契約番号 5083000150 (1/2)

見積書提出期限 令和8年6月9日(火)午後3時まで FAX送付先 0545-53-0909
見積参加対象者 富士市物品の買入れ等競争入札参加資格者

火葬用台車ロストル 仕様書

1. メーカー及び品番、数量

品名	数量	単価(税別)	金額(税別)
火葬用台車ロストル 浅野金属工業(株) F型ゴトク F-120A	24本		
小計			
取引に係る消費税及び地方消費税の額(10%)			
合計			

見積書

(あて先) 富士市長 令和 年 月 日

住所

氏名

印

上記のとおり見積りします。

(太線の中を記入して見積書として提出してください。)

[条件]

- ・運搬搬入費を含むこと。
- ・同一のロストルを約半年間使用することを想定しており、その使用に耐えられる品質を有する製品であること。(富士市斎場では年間約3,000件の火葬を行っており、4本1組×6炉分×2セット以上の消費を予定している。)
- ・耐久性能を求められる物品ではあるが、納入時の耐久性能の確認が困難であることから、正常な管理のもとに使用したロストルの使用期間に明確な不備が生じた場合には、耐久性能を満たす新品への交換等の対応を行なうこと。
- ・搬入日時等は事前に富士市斎場へ確認し、指示を仰ぐこと。
(富士市斎場 富士市末広18番地の1 TEL0545-36-0256)

※仕様に関する問い合わせ：市民課 山梨 TEL0545-55-2746

2. 納入期限 令和8年9月30日(水)

3. 納入場所 富士市斎場

4. 予算執行課 市民課

同等品可	・規格、機能が同等であること。 ・鋳物製足付6本 ・材質：SCH-22 ・寸法：長さ400mm×幅130mm×高さ120mm程度 連絡先：市民課 山梨 TEL0545-55-2746		
	同等品の場合、担当者に資料(カタログのコピー等)を提示し、承認を得たうえで見積書を提出のこと。 同等品の確認は即日回答はできません。上記品名欄にメーカー・品番を記載し、下記に確認した日付、 担当者名を必ず記入すること。		
確認日	月	日	承諾済担当名



☆富士市ではグリーン購入法に基づき環境負荷の低い物品等の購入を推進しています。

☆印刷についてはグリーン購入法の「印刷役務」の基準を満たすこと。

在庫状況や納期について、十分確認をしたうえで見積書の提出をお願いします。

契約番号 5083000150 (2/2)

【参考図】

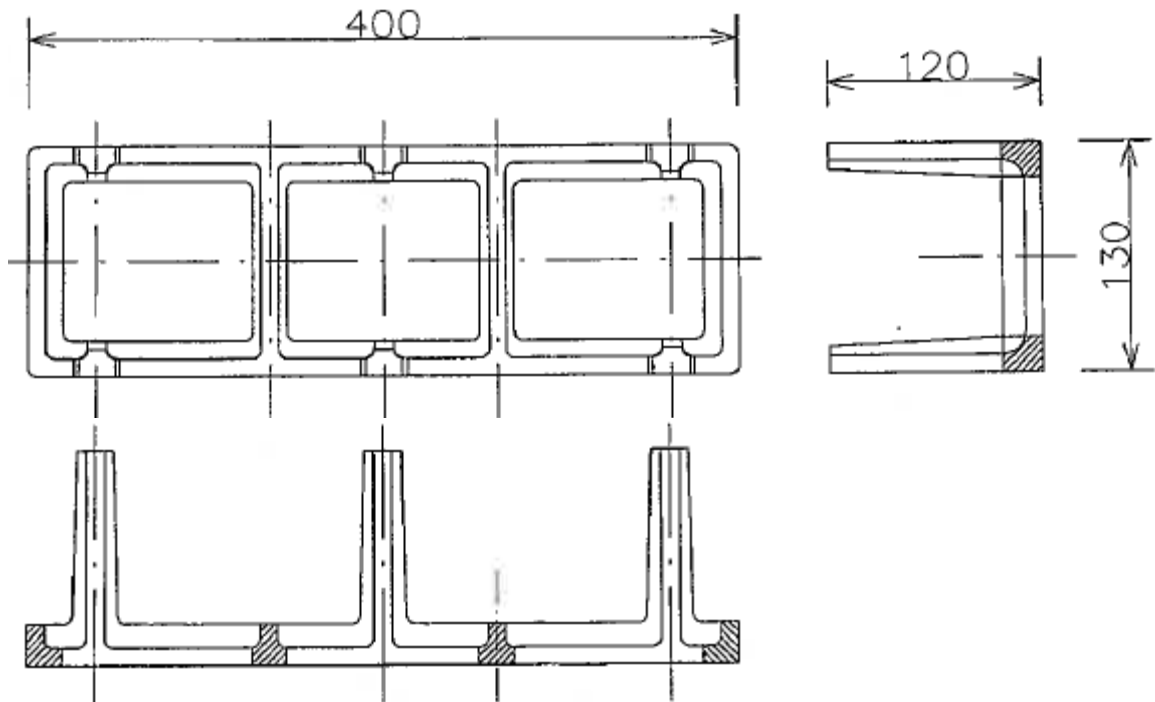

在庫状況や納期について、十分確認をしたうえで見積書の提出をお願いします。

契約番号 5083000151 (1/2)

見積書提出期限 令和8年6月9日(火)午後3時まで FAX送付先 0545-53-0909
見積参加対象者 富士市物品の買入れ等競争入札参加資格者で、富士市内の本社での登録者

フードプロセッサー 仕様書

1. メーカー及び品番、数量

品名	数量	単価(税別)	金額(税別)
マルチフードプロセッサー マスターカット 山本電気(株) YE-MM41W (付属品含む)	8台		
マルチフードプロセッサー マスターカット 山本電気(株) YE-MM41R (付属品含む)	9台		
運搬搬入	1式		
小計			
取引に係る消費税及び地方消費税の額(10%)			
合計			

見積書

(あて先) 富士市長

令和 年 月 日

住所

氏名

印

上記のとおり見積りします。

(太線の中を記入して見積書として提出してください。)

[条件]

※条件は別紙のとおり。

2. 納入期限 令和8年8月7日(金) ※納入期限に関わらず早めの納品を希望
3. 納入場所 市内各小中学校
4. 予算執行課 学校管理課

同等品可	・規格、仕様が同等であること。 連絡先：学校管理課 太田 Tel 55-2866		
	同等品の場合、担当者にカタログ等を提示し承認を得たうえで見積書を提出のこと。同等品確認は即日回答はできません。上記品名欄にメーカー・品番を記載し、下記に確認した <u>日付、担当者名を必ず記入すること。</u>		
	確認日	月 日	承諾済担当名



☆富士市ではグリーン購入法に基づき環境負荷の低い物品等の購入を推進しています。
☆印刷についてはグリーン購入法の「印刷役務」の基準を満たすこと。

契約番号 5083000151 (2/2)

[条件]

【参考品番仕様】

- ・交流100V 50/60Hz
- ・電源コード長さ 2.0m
- ・幅210mm×奥行160mm×高さ250mm
- ・ステンレス製容器（定格容量500ml）
- ・ステンレス製ブレード（2枚刃）、グレーター、スパチュラ、ドライパッキン、ウェットパッキン付属
- ・回転数が概ね800～3000回転/分の範囲で無段階調整可能

【その他】

- ・見積には運搬搬入に係る費用を含むこと。旧品撤去なし。
- ・搬入先・搬入品一覧のとおり各学校給食室に搬入すること。
- ・搬入に係る詳細な日程は、学校と相談の上決定すること。
- ・梱包材は持ち帰り処分すること。

※仕様に関する問い合わせ先：学校管理課 太田 TEL55-2866

【搬入先・搬入品一覧】

納品場所	YE-MM41W (ホワイト)	YE-MM41R (レッド)	納品等の日程調整の連絡 先
富士第一小学校（本市場 280 番地の2）	1台	1台	加藤 TEL61-0042
丘小学校（厚原 2075 番地）	1台		今村 TEL71-6050
富士見台小学校（富士見台 1 丁目 12 番地）	1台		田中 TEL21-4518
吉原第三中学校（比奈 2126 番地）	1台	1台	増田 TEL34-0868
元吉原中学校（鈴川中町 28 番 1 号）	1台	1台	今井 TEL33-0065
富士中学校（中島 320 番地）	1台	1台	後藤 TEL61-1390
田子浦中学校（中丸 411 番地）	1台	1台	野崎 TEL61-0534
鷹岡中学校（久沢 713 番地）	1台	1台	齋藤 TEL71-3354
岳陽中学校（伝法 630 番地）		1台	鈴木 TEL71-7955
吉原北中学校（原田 2259 番地）		2台	拇速 TEL21-0280
合計	8台	9台	



☆富士市ではグリーン購入法に基づき環境負荷の低い物品等の購入を推進しています。
☆印刷についてはグリーン購入法の「印刷役務」の基準を満たすこと。